

Техника безопасности при работе на фуговальном станке

1. При работе на деревофуговальном станке необходимо пользоваться защитными очками.
2. До начала работы на фуговальных станках необходимо проверить крепление ножей на ножевом валу и остроту их заточки.
3. Ножевой вал на фуговальных станках должен иметь веерное ограждение, открывающееся лишь при проходе заготовки и автоматически закрываться после её обработки.
4. При обработке коротких и узких заготовок для подачи необходимо применять специальное приспособление - толкатель.

Перед началом работы необходимо:

- Проверить отсутствие на рабочем месте посторонних предметов.
- При работе на комбинированном станке циркулярная пила должна быть надежно закрыта защитным кожухом.
- Проверить правильность установки ножей, надежность их крепления, а также наличие соединения заземления с корпусом станка.
- Проверить исправную работу станка на холостом ходу.

Во время работы необходимо:

- Включить вытяжную вентиляцию и местные отсосы древесной пыли
- Надеть защитные очки.
- При ручной подаче заготовки пользоваться наводящими колодками или толкателями.
- Не прижимать заготовку рукой, а использовать для этого прижимное приспособление.
- При обработке заготовки с длиной, превышающей длину рабочего стола станка, пользоваться подставками в виде козел с роликами.
- Не удалять стружку при работающем станке.
- Материалы и детали складывать аккуратно в определенном месте так, чтобы они не мешали работе.
- Не останавливать и не тормозить рукой выключенный, но еще продолжающий вращаться ножевой вал.
- Не оставлять работающий станок без присмотра.

В аварийных ситуациях необходимо:

- При возникновении неисправности в работе станка, повышенной вибрации ножевого вала, а также при неисправности заземления корпуса станка, прекратить работу, отвести пиломатериал от ножевого вала и выключить станок. Работу продолжать только после разрешения преподавателя.

По окончании работы необходимо:

- Выключить станок и после остановки вращения ножевого вала удалить с него стружку с помощью щетки. Не сдвигать стружку ртом и не сметать ее рукой.
- Провести влажную уборку помещения мастерской, выключить вытяжную вентиляцию и местные отсосы древесной пыли.

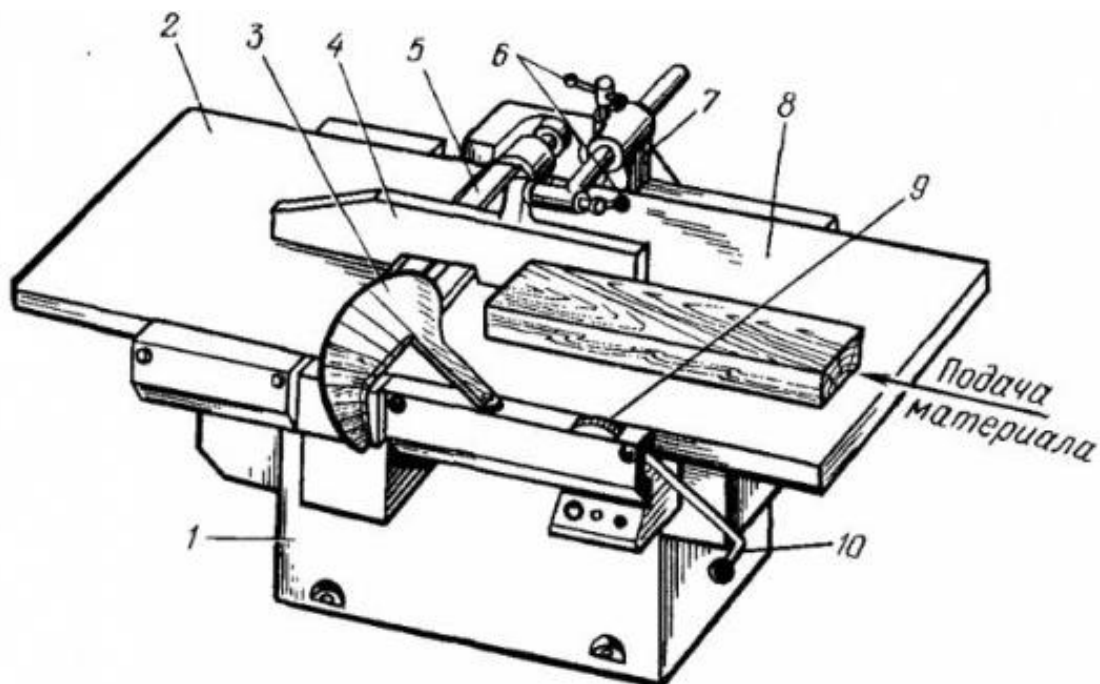

Одношпиндельный фуговальный станок СФ6-7:

1 — станина; 2 — задний стол; 3 — ограждение; 4 — направляющая линейка; 5 — ножевой вал; 6 — фиксаторы крепления направляющей линейки; 7 — кронштейн; 8 — передний стол; 9 — шкала; 10 — рукоятка настройки стола по высоте