

Техника безопасной работы при заточке инструментов

1. Работать на различных видах точил, разрешается только с разрешения и под присмотром преподавателя
2. Механические и электрические точила должны быть исправными, камни точил не должны иметь биения и дефектов в виде сколов, трещин и т.д.
3. При затачивании нужно соблюдать углы заточки для каждого инструмента
4. Перед началом работы электрические и механические проверяют на холостом ходу, одежда должна быть заправленной, надеты защитные очки.
5. При заточке нужно правильно располагать по отношению к вращающемуся камню затачиваемые инструменты, как можно чаще отлаживать их
6. При заточке инструмента на абразивном материале нужно быть очень внимательным, чтобы не порезать руки
7. Во время работы нельзя отвлекаться и разговаривать
8. по окончании работ абразивный материал промывают и убирают на место хранения, руки вымывают с мылом, абразивную пыль убирают только щеткой

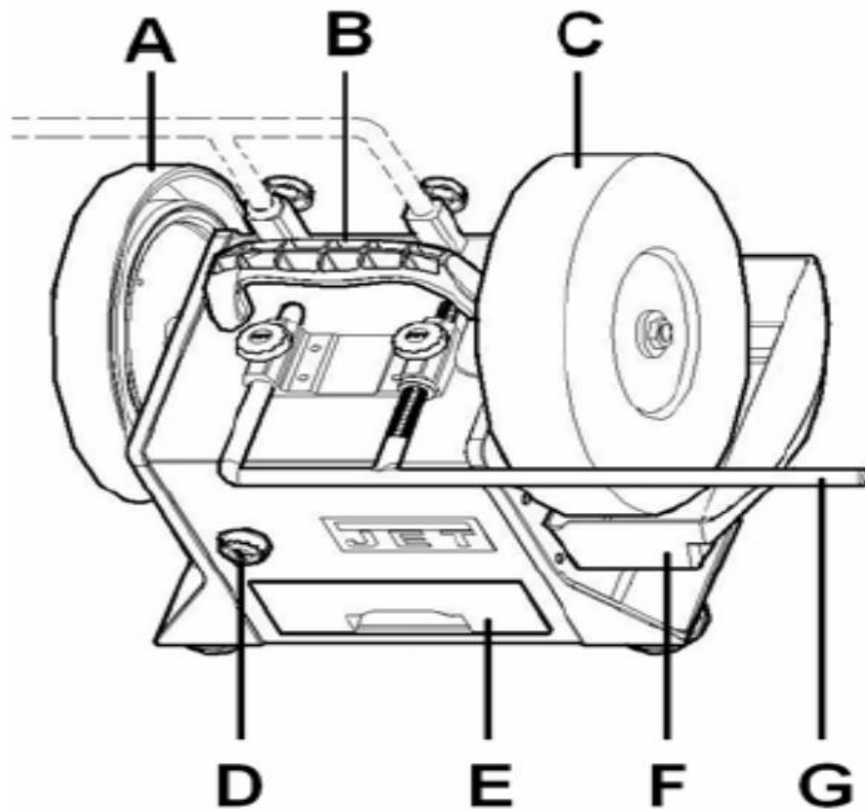

А. Съёмный кожаный шлифовальный круг; В. Ручка; С. Шлифовальный круг; D. Регулятор частоты вращения полировального круга; Е. Ящик для инструментов; F. Ёмкость для воды; G. Стандартная направляющая