

Правила безопасной работы на токарном станке по дереву

ДО НАЧАЛА РАБОТЫ:

1. Правильно надеть спецодежду.
2. Перед началом работы надеть защитные очки.
3. Убрать со станка все посторонние предметы, инструменты разложить на установленные места.
4. Проверить нет ли в заготовке сучков и трещин, после чего надежно закрепить на станке.
5. Установить подручник с зазором 2-3 мм от обрабатываемой детали и закрепить его на высоте центральной линии заготовки.
6. Проверить исправность режущего инструмента и правильность его заточки.
7. На холостом ходу проверить работу станка, а также исправность пусковой коробки путем включения и выключения его кнопок.

ВО ВРЕМЯ РАБОТЫ:

1. Подачу режущего инструмента на материал следует производить только после того, как рабочий вал наберет полное число оборотов. Подача инструмента должна быть плавной, без сильного нажима.
2. Своевременно подвигать подручник к обрабатываемой детали, не допускать увеличения зазора.
3. Во избежание травм во время работы на станке **ЗАПРЕЩАЕТСЯ**:
 - близко наклонять голову к станку;
 - принимать и передавать предметы через работающий станок;
 - замерять обрабатываемую деталь до полной остановки ее вращения;
 - останавливать станок путем торможения рукой обрабатываемой детали;
 - отходить от станка, не выключив его.

ПОСЛЕ ОКОНЧАНИЯ РАБОТЫ:

1. Уложить на свои места инструменты
2. Удалить со станка стружку при помощи щетки. Сдувать стружку ртом и сметать рукой **ЗАПРЕЩАЕТСЯ**.
3. Прибраться около станка
4. Сдать станок преподавателю.

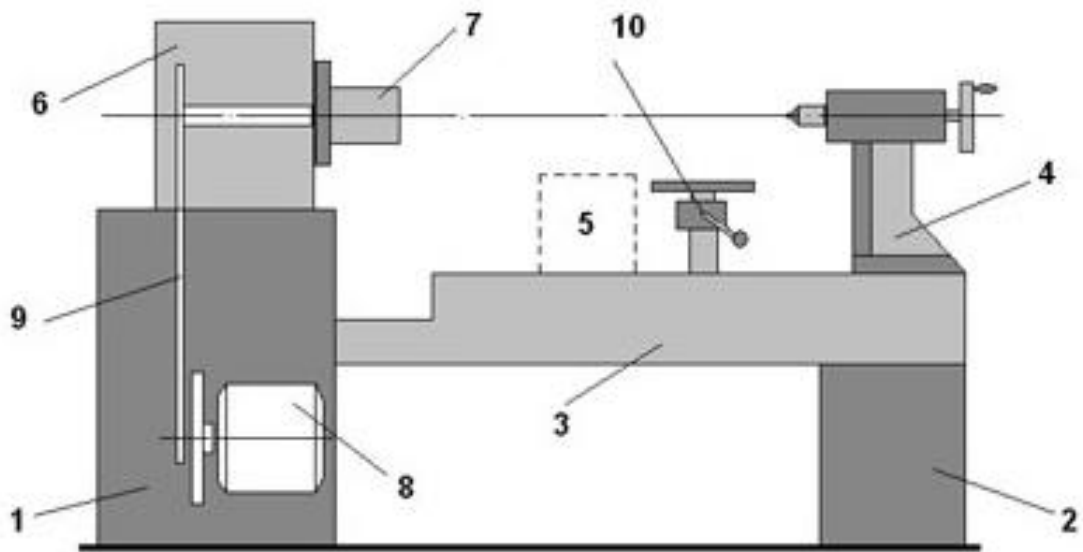

Устройство токарного станка : станина (1, 2 тумбы), 3 - направляющая, 4 – задняя бабка, 5 – каретка с суппортом и резцедержателем, 6 – передняя бабка, 7 – шпиндель, 8 – электродвигатель. 9 – ременная передача, 10 – подручник.

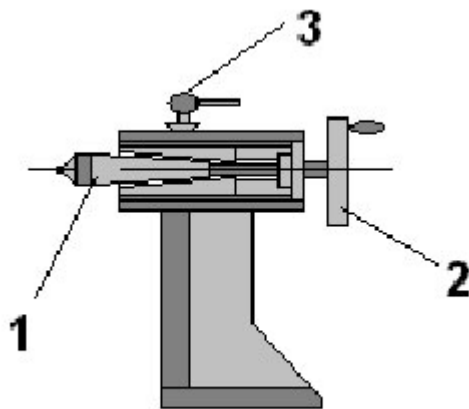

Задняя бабка: 1 – центр, 2 – маховик, 3 – фиксатор.